

cecotec

Ready Warm 9600 Smart Force

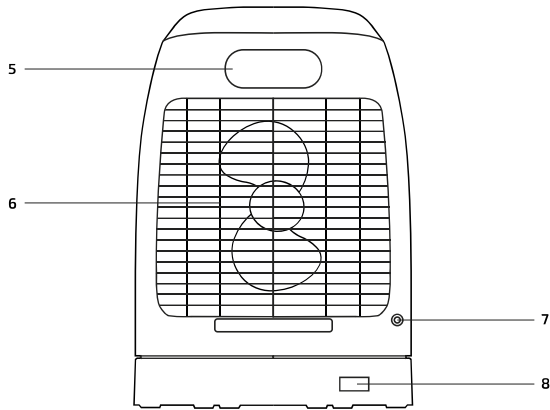

1. Πίνακας ελέγχου
2. Πλέγμα προστασίας
3. Βάση
4. Διακόπτης ασφαλείας
5. Χειριστέα θήκη τηλεχειριστηρίου
6. Πλέγμα προστασίας
7. Αισθητήρας θερμοκρασίας
8. Διακόπτης ρεύματος

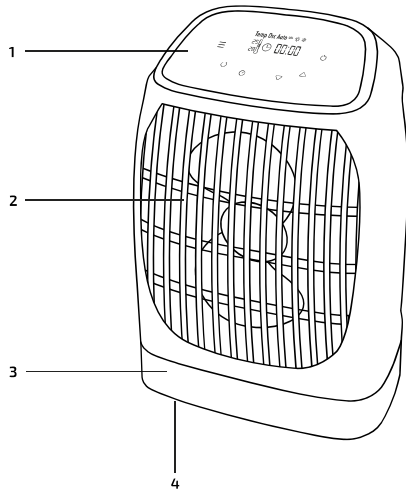

ΟΔΗΓΙΕΣ ΑΣΦΑΛΕΙΑΣ

Διαβάστε προσεκτικά αυτές τις οδηγίες πριν χρησιμοποιήσετε τη συσκευή. Φυλάξτε αυτό το εγχειρίδιο οδηγιών για μελλοντική αναφορά ή για νέους χρήστες.

- Βεβαιωθείτε ότι η τάση δικτύου ταιριάζει με την τάση που αναγράφεται στην ετικέτα χαρακτηριστικών της συσκευής και ότι η πρίζα είναι γειωμένη.
- Πάντα να απενεργοποιείτε και να αποσυνδέετε τη συσκευή από την πρίζα όταν δεν τη χρησιμοποιείτε και πριν τη μεταφέρετε σε νέα θέση. Τραβήξτε από το φως, όχι από το καλώδιο, για να το αποσυνδέσετε από την πρίζα.
- Αποφύγετε τη χρήση καλωδίου επέκτασης γιατί μπορεί να υπερθερμανθεί και να προκληθεί κίνδυνος πυρκαγιάς.
- Μην καλύπτετε τα ανοίγματα εισόδου ή εξόδου αέρα ενώ η συσκευή βρίσκεται σε λειτουργία.
- Μην βυθίζετε το καλώδιο, το φως ή οποιοδήποτε μη αφαιρούμενο μέρος της συσκευής σε νερό ή οποιοδήποτε άλλο υγρό και μην εκθέτετε τις ηλεκτρικές συνδέσεις σε νερό. Βεβαιωθείτε ότι τα χέρια σας είναι στεγνά πριν χειριστείτε το φως ή βάλετε σε λειτουργία τη συσκευή.
- Ελέγχετε τακτικά το καλώδιο ρεύματος για ορατή ζημιά. Εάν το καλώδιο είναι κατεστραμμένο, πρέπει να αντικατασταθεί από την επίσημη υπηρεσία τεχνικής υποστήριξης της Cecotec για να αποφευχθεί κάθε είδους κίνδυνος.
- Μην τοποθετείτε τη συσκευή αμέσως κάτω από μια πρίζα.
- Αυτή η συσκευή προορίζεται μόνο για οικιακή χρήση. Μην χρησιμοποιείτε για βιομηχανικούς ή εμπορικούς σκοπούς.
- Μην τοποθετείτε τη συσκευή κοντά σε πηγές θερμότητας, εύφλεκτες ουσίες, υγρές επιφάνειες όπου μπορεί να πέσει ή να ωθηθεί στο νερό και μην την αφήνετε να έρθει σε επαφή με νερό ή άλλα υγρά. Μην λειτουργείτε σε εξωτερικούς χώρους.
- Μην εισάγετε και μην αφήνετε αντικείμενα να εισέρχονται σε οποιαδήποτε είσοδο ή έξοδο αέρα, καθώς αυτό μπορεί να προκαλέσει ηλεκτροπληξία, πυρκαγιά ή ζημιά στη συσκευή.
- Η συσκευή δεν προορίζεται για χρήση από παιδιά κάτω των 8 ετών. Μπορεί να χρησιμοποιηθεί από παιδιά ηλικίας άνω των 8 ετών, αρκεί να τους παρέχεται συνεχής επίβλεψη.
- Αυτή η συσκευή μπορεί να χρησιμοποιηθεί από παιδιά ηλικίας 8 ετών και άνω και άτομα με μειωμένες σωματικές, αισθητηριακές ή διανοητικές ικανότητες ή έλλειψη εμπειρίας και γνώσης, εφόσον τους έχει δοθεί επίβλεψη ή οδηγίες σχετικά με τη χρήση της συσκευής με ασφαλή τρόπο και να κατανοήσουν τους κινδύνους που εμπεριέχονται.
- Επιβλέπετε τα μικρά παιδιά για να βεβαιωθείτε ότι δεν παίζουν με τη συσκευή. Απαιτείται στενή επίβλεψη όταν η συσκευή χρησιμοποιείται από ή κοντά σε παιδιά.

ΠΡΙΝ ΤΗ ΧΡΗΣΗ

ΠΡΟΕΙΔΟΠΟΙΗΣΗ: μπορεί να εμφανιστεί μια ελαφριά οσμή και καπνός κατά τη θέρμανση της συσκευής για πρώτη φορά. Αυτό οφείλεται σε υπολείμματα υλικών κατασκευής και δεν επηρεάζει τη λειτουργία της συσκευής.

1. Βγάλτε το προϊόν από το κουτί και αφαιρέστε τυχόν υλικά συσκευασίας.
2. Ελέγξτε για οποιαδήποτε ορατή ζημιά, εάν παρατηρηθεί, επικοινωνήστε το συντομότερο δυνατό με την Υπηρεσία Τεχνικής Υποστήριξης της Cecotec για συμβουλές ή επισκευή.

3. Τοποθετήστε τη θερμάστρα σε μια επίπεδη και σταθερή επιφάνεια.

4. ΛΕΙΤΟΥΡΓΙΑ

- Μόλις ενεργοποιηθεί η συσκευή, η οθόνη θα ανάψει.
- Η συσκευή μπορεί να ελεγχθεί από τον πίνακα ελέγχου.

ΠΙΝΑΚΑΣ ΕΛΕΓΧΟΥ

1. Εμφάνιση
2. Κουμπί On/Off
3. κουμπί +
4. - κουμπί
5. Χρονόμετρο
6. Ταλάντωση
7. Λειτουργία

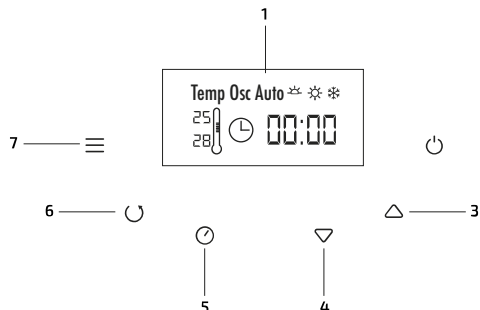

ΑΠΕΙΚΟΝΙΣΗ

1. Ταλάντωση
2. Αυτόματη λειτουργία
3. Θέρμανση χαμηλής ισχύος
4. Θέρμανση υψηλής ισχύος
5. Λειτουργία παγετού
6. Χρονόμετρο
7. Επιλεγμένη θερμοκρασία
8. Θερμοκρασία δωματίου

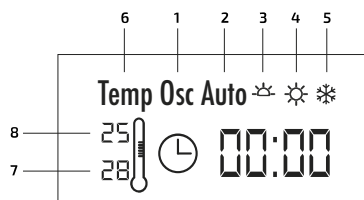



ΕΝΕΡΓΟΠΟΙΗΣΗ/ΑΠΕΝΕΡΓΟΠΟΙΗΣΗ ΤΗΣ ΣΥΣΚΕΥΗΣ

1. Συνδέστε το φισ σε μια πρίζα.
2. Ανοίξτε το διακόπτη λειτουργίας για να ενεργοποιήσετε τη συσκευή. Ο διακόπτης λειτουργίας και η οθόνη θα ανάψουν, υποδεικνύοντας ότι η συσκευή έχει εισέλθει σε κατάσταση αναμονής.
3. Πατήστε το κουμπί On/Off για να μπειτε στον τρόπο λειτουργίας. Η φωτεινή ένδειξη θα ανάψει.
4. Πατήστε το κουμπί αναμονής για να επιστρέψετε σε κατάσταση αναμονής μόλις ολοκληρωθεί η λειτουργία.
5. Κλείστε το διακόπτη λειτουργίας για να απενεργοποιήσετε εντελώς τη συσκευή.

ΤΡΟΠΟΙ ΛΕΙΤΟΥΡΓΙΑΣ

- Πατήστε επανειλημμένα το κουμπί λειτουργίας για να επιλέξετε τον επιθυμητό τρόπο λειτουργίας

	Θερμότητα χαμηλής ισχύος (1000 W).
	Θερμότητα υψηλής ισχύος (2000 W)
Auto	Αυτόματη λειτουργία: η συσκευή προσαρμόζει την ισχύ θερμότητας στη θερμοκρασία δωματίου.
	Προστασία από παγετό: η συσκευή ενεργοποιείται αυτόματα όταν η θερμοκρασία δωματίου είναι κάτω από 6 βαθμούς κελσίου.

ΡΥΘΜΙΣΗ ΘΕΡΜΟΚΡΑΣΙΑΣ

Η επιθυμητή θερμοκρασία εμφανίζεται στην οθόνη (πάνω από τη θερμοκρασία δωματίου).

- Χρησιμοποιήστε το κουμπί + για να αυξήσετε την επιθυμητή θερμοκρασία στους 38 °C και το κουμπί – για να τη μειώσετε στους 6 °C.
- Η θερμοκρασία δωματίου μετρείται από τον αισθητήρα θερμοκρασίας και εμφανίζεται στην οθόνη.
- Η συσκευή περιλαμβάνει θερμοστάτη που απενεργοποιεί αυτόματα τη συσκευή όταν η θερμοκρασία δωματίου φτάσει στην επιθυμητή. Εάν η θερμοκρασία δωματίου πέσει κάτω από την καθορισμένη, η συσκευή θα ενεργοποιηθεί ξανά αυτόματα.

ΡΥΘΜΙΣΗ ΧΡΟΝΟΔΙΑΚΟΠΤΗ

Η συσκευή περιλαμβάνει προγραμματιζόμενο χρονόμετρο 24 ωρών.

Ο χρονοδιακόπτης μπορεί να ρυθμιστεί από 1 λεπτό έως 23 ώρες 59 λεπτά.

Μόλις παρέλθει ο προγραμματισμένος χρόνος, η συσκευή απενεργοποιείται και στην οθόνη εμφανίζεται το END.

1. Πατήστε το κουμπί του χρονοδιακόπτη. Η ένδειξη ώρας θα αναβοσβήνει.
2. Πατήστε τα κουμπιά + και – για να ρυθμίσετε την επιθυμητή ώρα.
3. Πατήστε ξανά το κουμπί του χρονοδιακόπτη.
4. Πατήστε τα κουμπιά + και – για να ορίσετε τα επιθυμητά λεπτά.
5. Πατήστε το κουμπί του χρονοδιακόπτη για να αποθηκεύσετε τις ρυθμίσεις του χρονοδιακόπτη.
6. Ο καθορισμένος χρόνος θα εμφανιστεί στην οθόνη.

ΛΕΙΤΟΥΡΓΙΑ ΤΑΛΑΝΤΩΣΗΣ

Πατήστε το κουμπί ταλάντωσης για να ενεργοποιήσετε και να απενεργοποιήσετε τη λειτουργία ταλάντωσης. Η συσκευή ταλαντώνεται από τη μια πλευρά στην άλλη, διαχέοντας ζεστό αέρα.

ΠΡΟΣΤΑΣΙΑ ΥΠΕΡΘΕΡΜΑΝΣΗΣ

Η συσκευή απενεργοποιείται αυτόματα όταν η θερμοκρασία της γίνει πολύ υψηλή. Εάν συμβεί αυτό:

1. Κλείστε το διακόπτη λειτουργίας.
2. Αφήστε τη συσκευή να κρυώσει.
3. Ελέγξτε εάν η είσοδος ή η έξοδος αέρα είναι φραγμένη και καθαρίστε την.

ΔΙΑΚΟΠΤΗΣ ΑΣΦΑΛΕΙΑΣ

Η συσκευή περιλαμβάνει ένα σύστημα ασφαλείας ανατροπής που απενεργοποιεί αυτόματα τη συσκευή όταν γέρνει ή όταν ανασηκώνεται.

ΠΡΟΣΤΑΣΙΑ ΑΠΟ ΠΑΓΕΤΟ

Όταν αυτή η λειτουργία είναι ενεργοποιημένη, η συσκευή απενεργοποιείται αυτόματα όταν η θερμοκρασία δωματίου πέσει κάτω από τους 6 °C και θα παραμείνει ενεργοποιημένη μέχρι να φτάσει τους 9 °C.

Πατήστε επανειλημμένα το κουμπί λειτουργίας μέχρι να εμφανιστεί στην οθόνη το σύμβολο της λειτουργίας προστασίας από παγετό για να το ενεργοποιήσετε και πατήστε ξανά για να το απενεργοποιήσετε.

5. ΚΑΘΑΡΙΣΜΟΣ ΚΑΙ ΣΥΝΤΗΡΗΣΗ

- Πάντα να απενεργοποιείτε, να αποσυνδέετε και να αφήνετε τη συσκευή να κρυώσει πριν την καθαρίσετε.
- Μη χρησιμοποιείτε λειαντικά επιθέματα καθαρισμού, σκόνες ή καθαριστικά για να καθαρίσετε το προϊόν.
- Χρησιμοποιήστε ένα μαλακό, βρεγμένο και καθαρό πανί για να καθαρίσετε το εξωτερικό περίβλημα του προϊόντος. Προσέξτε να μην αγγίξετε τις αντιστάσεις.
- Εάν ο θερμαντήρας δεν πρόκειται να λειτουργήσει για μεγάλο χρονικό διάστημα, αποθηκεύστε τον σε στεγνό και ασφαλές μέρος, προστατευμένο από τη σκόνη.

6. ΤΕΧΝΙΚΕΣ ΠΡΟΔΙΑΓΡΑΦΕΣ

Μοντέλο: Ready Warm 9600 Smart Force

Αναφορά προϊόντος: 05302

Δύο επίπεδα ισχύος: 1000 W - 2000 W

220-240 V, 50/60 Hz

Κατασκευάζεται στην Κίνα | Σχεδιασμένο

στην Ισπανία